

ルーフドライ

Roof Dry

瓦屋根住宅の棟に取り付け、自然による換気(掃気)で水蒸気や熱気を効率的に排出する棟ガラリです。

ルーフドライ 関連特許・出願

特許第2677319号
特願平-10-127216号
特願2001-162464号
特願2001-248827号
特願2005-261044号

棟換気の特徴

- ① 簡単施工で効果抜群
- ② 瓦のデザインを壊しません
- ③ 有効換気面積 294cm²
住宅金融支援機構 基準 1/1600 換算

天井面積	47m ² / 1本対応
	94m ² / 2本対応
	141m ² / 3本対応

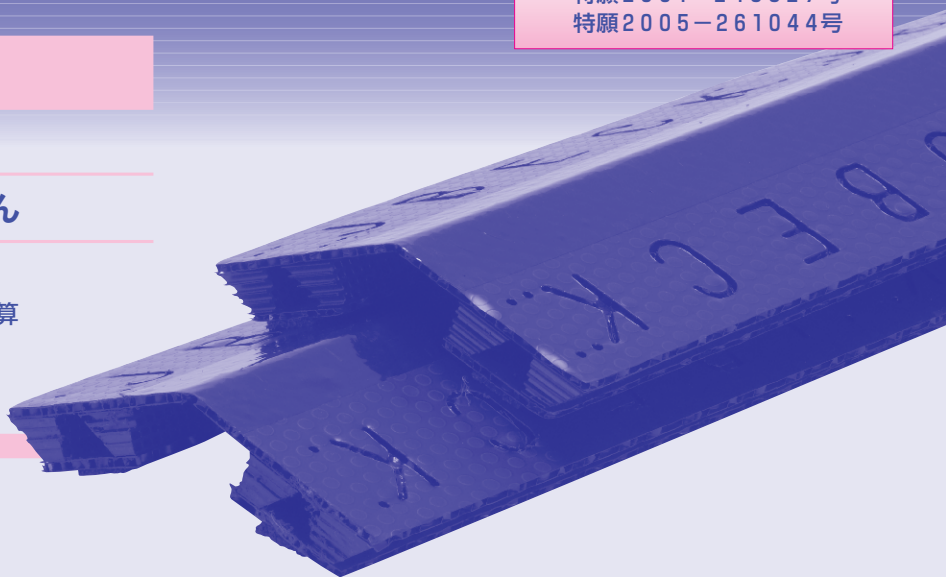

ルーフドライ

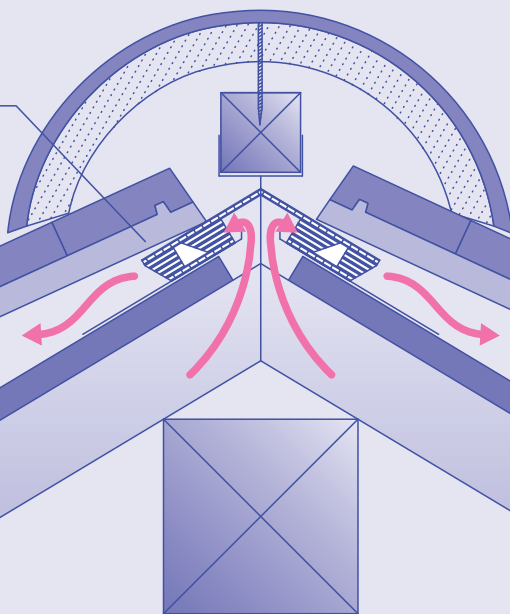

寸法...厚18×幅150(75)×長910mm
有効勾配...3~6寸
材質...耐候性ポリプロピレン
+EPDM発泡ゴム
入数...5本入/1ケース
価格...40,500円(税込44,550円)/1ケース



JBECK
ジェイベック株式会社



- ① 製品1本につき幅30×長700mm程度の寸法で野地板を開口します。
- ② 強風・豪雨時の防水性を高めるため、水返し板金を取り付けてください。
- ③ 製品釘打位置と垂木の位置に合わせてステンレス釘で本製品を固定します。
- ④ 本製品の小口面は防水テープ、又はコーキング等で処理してください。
- ⑤ 本製品を連続して使用する場合も、小口突きつけ部を防水テープ、又はコーキング等で処理をしてください。
- ⑥ 本製品を連続して使用する場合の強力棟(棟補強金物)との取り合いは、本品の両端中央に切り込みを入れて調整してください。
- ⑦ 頂部棧瓦葺き取り付け(棧瓦底面の引っかかりの突起物は欠きとってください)と冠瓦取り付けをして完成させます。

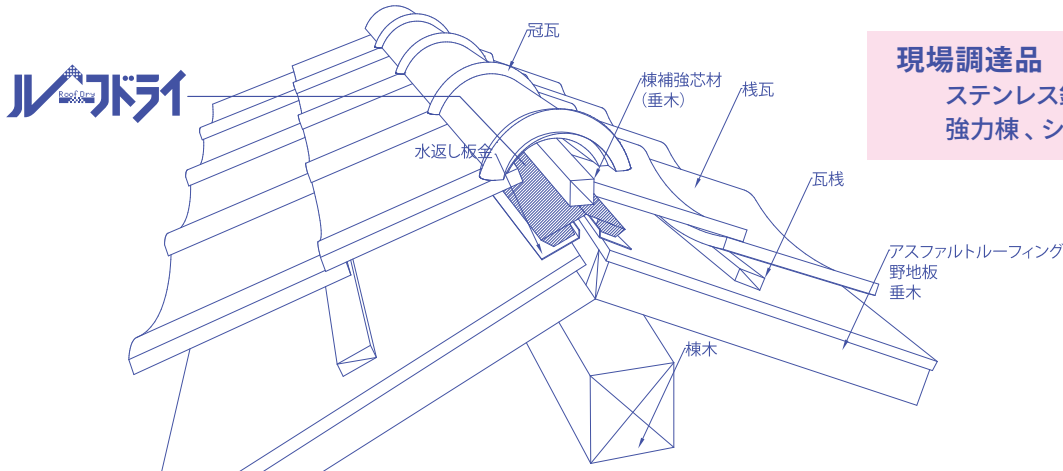
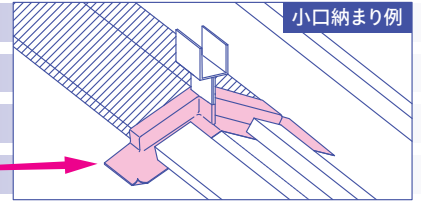

現場調達品

ステンレス釘、防水テープ、コーキング、強力棟、シーラー、水返し板金 等

ルーブドライ 製品仕様

品名・・・ルーブドライ
 寸法・・・厚18×幅150(75)×長910mm
 有効勾配・・・3～6寸
 材質・・・耐候性ポリプロピレン+EPDM発泡ゴム
 有効換気面積・・・294cm²/本
 住宅金融支援機構基準対応天井面積・・・47m²/本
 入数・・・5本入/1ケース
 価格・・・40,500円(税込44,550円)/1ケース
 梱包・・・フィルム梱包

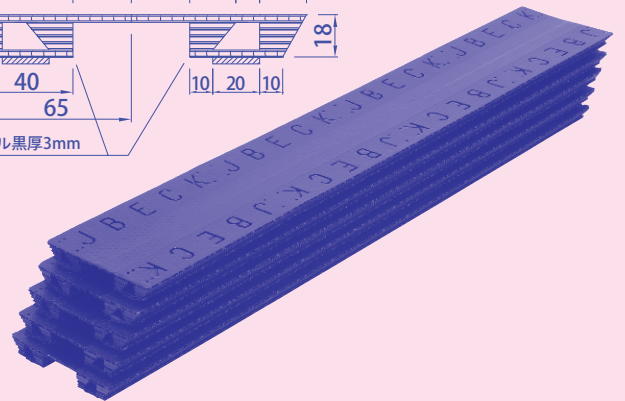
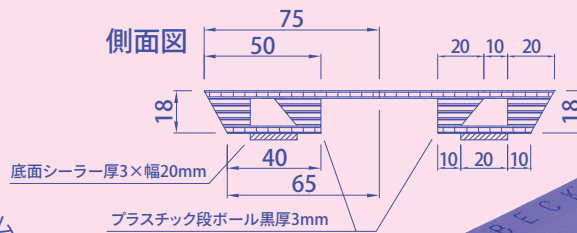

棟ガラリー Newテッペン

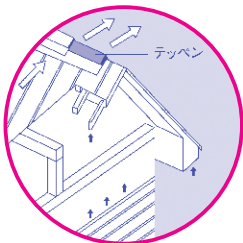

破風ガラリー Newアウトイン

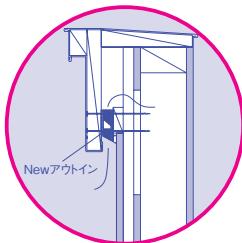

防火用通気ガラリー ファイバー

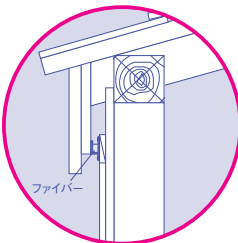

ジェイベックの躯体掃気シリーズ

特約店



穏やかな室温と100年の耐久性を求めて

本社/新潟営業所 〒950-0863 新潟市東区卸新町1丁目2059-5
 TEL (025) 250-8900 FAX (025) 250-8877

札幌支店 〒007-0801 札幌市東区東苗穂1条2丁目3-9
 TEL (011) 781-8201 FAX (011) 783-6166

東北営業所(秋田) 〒010-1423 秋田市仁井田字大野1
 TEL (018) 892-6080 FAX (018) 892-6085

東京営業所 〒160-0022 東京都新宿区新宿1-6-8 鈴木ビル
 TEL (03) 3357-5755 FAX (03) 3357-5589

大阪営業所 〒564-0052 大阪府吹田市広芝町9-12第11マイダビル605
 TEL (06) 6368-2040 FAX (06) 6368-2041

九州支店 〒813-0044 福岡市東区千早2丁目31-14
 TEL (092) 674-3688 FAX (092) 674-3687

円山研究所[往雲館] 〒064-0944 札幌市中央区円山西町10丁目4-5
 TEL・FAX (011) 612-6335