

# Angel plus +

PA-160DC  
PA-160DC-N  
エンジェルプラス

第三种 100V

セントラルに近い  
リフォーム用  
換気ファン

もうひとつをプラスした新発想!

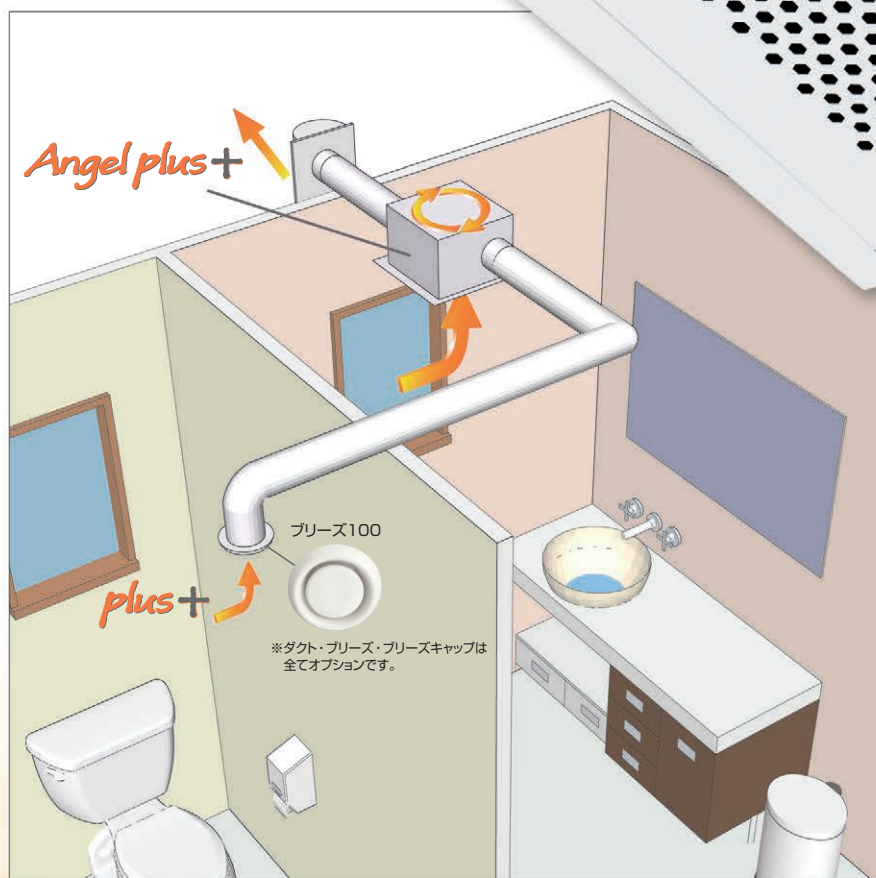

## 仕様

名称	エンジェルプラス	PA-160DC PA-160DC-N
サイズ	W331×L331×H201 (mm)	
重量	5.8kg	
最大風量	300m <sup>3</sup> /h	
消費電力	2.5W-20W	
騒音	13dB-32dB	
風量	110-260m <sup>3</sup> /h (20Pa-40Pa 時)	
比消費電力	0.038-0.069 W/(m <sup>3</sup> /h)	
ダクト径	φ100 吸排気共	
電源	AC 100V 50/60Hz	
付属品	木ビス・ワッシャー・防振ゴム・ 取扱説明書・施工説明書・保証書 (以下は機種によって異なります) コントローラー・コントローラーケーブル5m	

Japan Building Envelope Conditioning Knowhow



**JBECK**  
ジェイベック株式会社



穏やかな室温と100年の耐久性を求めて

・ 本体排気にプラスして、1系統排気ダクト接続可能

・ 洗浄可能フィルター内蔵によりファン清掃がより楽に

・ 点検口型ファンメンテナンス方式で、リフォーム施工も楽に

・ 無段階コントローラーで換気量の最適位置を設定

・ 静音設計により、天井、壁、床下あらゆる換気に対応

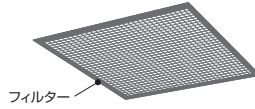
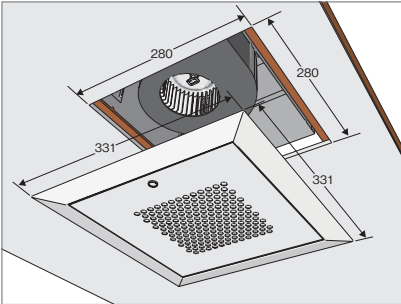
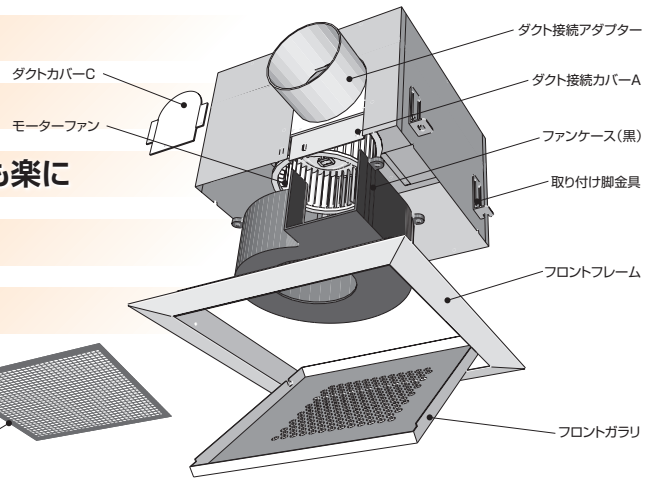

ジェイベックの新しいモデル「エンジェルプラス+」はDCエンジェルで使用している高性能DCモーターを採用した、理想的な省エネルギー24時間換気ユニットです。制御はDCエンジェルと同じ方式で、10年以上の販売実績によりその安定性は既に実証されています。

リフォーム向けに特化するため、新しくケーシングを再設計、施工性と使いやすさを追求した本体排気型ダクトレス換気ユニットです。

能力

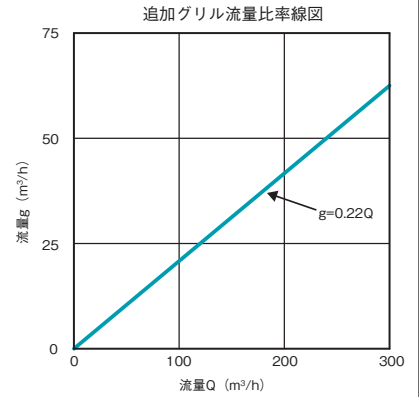
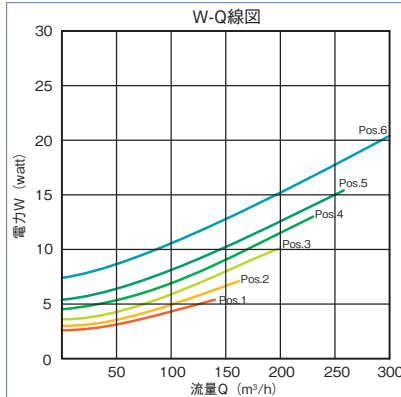
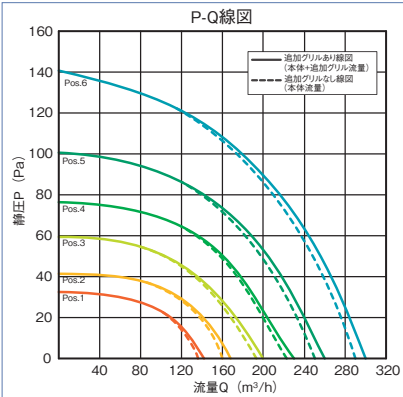

外形寸法図

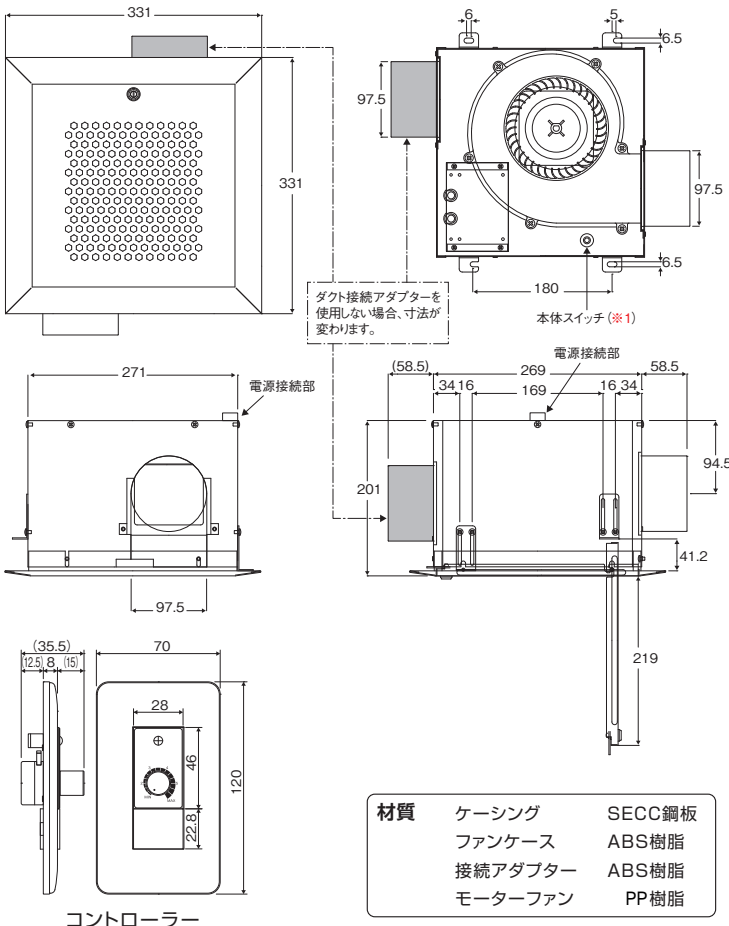

PA-160DC  
エンジェルプラス+ 外部コントローラー付  
定価 130,000円(税抜)

PA-160DC-N  
エンジェルプラス+N 外部コントローラー無し  
定価 110,600円(税抜)

※1 本体スイッチを利用し、外部コントローラーを使用しない方法です。  
 (オプション) ※ダクト・ブリーズ・ブリーズキャップは全てオプションです。  
 ■ブリーズ100 2,400円(税抜)  
 ■ブリーズキャップ 2,400円(税抜)

Japan Building Envelope Conditioning Knowhow



穏やかな室温と100年の耐久性を求めて	
本社/新潟営業所	〒950-0863 新潟市東区卸新町1丁目2059-5 TEL (025) 250-8900 FAX (025) 250-8877
札幌支店	〒007-0801 札幌市東区東苗穂1条2丁目3-9 TEL (011) 781-8201 FAX (011) 783-6166
九州支店	〒813-0043 福岡市東区千早2丁目31-14 TEL (092) 674-3688 FAX (092) 674-3687
東北営業所(秋田)	〒010-1423 秋田市仁井田字大野1 TEL (018) 892-6080 FAX (018) 892-6085
東京営業所	〒160-0022 東京都新宿区新宿1-6-8 鈴木ビル TEL (03) 3357-5755 FAX (03) 3357-5589
大阪営業所	〒564-0052 大阪府吹田市広芝町9-12第11マイナビル605 TEL (06) 6368-2040 FAX (06) 6368-2041
円山研究所[往雲館]	〒064-0944 札幌市中央区円山西町10丁目4-5 TEL・FAX (011) 612-6335

http://www.jbeck.co.jp

●補修用性能部品の最低保有期間は製造打切り後6年です。●予告無しに仕様を変更する場合がありますのでご了承ください。●カタログ製品の色は印刷物ですので実際とは多少異なります。  
 ●このカタログは2016年3月現在のものです。●純正パーツ以外の機種を使用した場合は風量等(故障)の保証対象となりません。●当カタログの製品、デザイン他は、改善等のため予告なく変更する場合があります。